

Manual

piCLASSIC Neo Inline

Vacuum pump





Este manual está disponible en los siguientes idiomas en piab.com

El manual original está escrito en inglés.



中文



English



Français



Deutsch



Italiano



日本語



한국어



Polski



Português (Brasil)

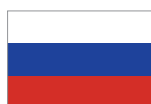

Русский



Español



Svenska

Copyright © 2025 Piab AB

Las especificaciones están sujetas a cambios sin previo aviso.

Tabla de contenidos

1. Introducción al manual	4
1.1. Acerca de este manual	4
1.2. Señales de seguridad utilizadas en el manual	4
1.2.1. Señales de advertencia	4
1.2.2. Señales obligatorias	4
1.3. Grupo objetivo	5
1.4. Condiciones de pruebas	5
2. Instrucciones de seguridad	6
2.1. Exención de responsabilidad	6
2.2. Seguridad general	6
2.3. Uso seguro	6
2.3.1. Instalación	7
2.3.2. Mantenimiento	7
2.4. Uso previsto	7
2.5. Uso incorrecto	7
3. Introducción a la piCLASSIC Neo Inline	9
3.1. Fabricante	9
3.2. Etiqueta de identificación	9
3.3. Descripción del producto	10
4. Instalación	11
4.1. Instalación mecánica	11
4.2. Instalación neumática	12
4.2.1. Información neumática	12
4.2.2. Diagrama neumático	13
5. Mantenimiento	14
5.1. Inspección	14
5.2. Extracción e inserción de un eyector	14
5.3. Limpieza	15
5.4. Piezas de repuesto	17
5.5. Resolución de problemas	19
5.6. Accesorios	20
6. Datos técnicos	22
6.1. General	22
6.2. Funcionamiento	22
7. Dimensiones	23
8. Garantía	25
9. Reciclaje y eliminación de residuos	26
9.1. Desmontaje	26

1. Introducción al manual

1.1. Acerca de este manual

- El responsable de la planta de producción debe asegurarse de que este manual se lea y se entienda.
- La sección sobre seguridad debe estudiarse con especial atención.
- El manual debe almacenarse en un lugar conocido y fácilmente accesible, que puede ser digital.
- Antes de realizar tareas de servicio y mantenimiento en el equipo, estudie cuidadosamente los apartados correspondientes del manual.

Este manual (Art no. 0248193, Rev.01, es-ES,) es para piCLASSIC Neo Inline.

1.2. Señales de seguridad utilizadas en el manual

Tenga en cuenta todas las advertencias, indicaciones obligatorias y otras señales de este manual. Tienen los siguientes significados:

1.2.1. Señales de advertencia



Aviso

El incumplimiento de las instrucciones puede provocar lesiones graves e incluso la muerte.



Aviso

Fuerza de vacío



Aviso

Escape



Aviso

No obstruya el escape

1.2.2. Señales obligatorias



Aviso

Información a la que debe prestar especial atención.



Importante

Use protección para los ojos



Importante

Use protección para los oídos

1.3. Grupo objetivo

Este manual, especialmente la sección sobre seguridad, deberá ser leído por todo el personal que vaya a realizar cualquier tipo de trabajo con el producto o el equipo:

- Personal de instalación
- Personal a cargo de su funcionamiento
- Personal de servicio y mantenimiento
- Personal de limpieza (limpieza del equipo y de la zona que lo rodea)

1.4. Condiciones de pruebas

A menos que se indique lo contrario, los valores especificados en este manual están probados a:

- Temperatura ambiente: (20 °C [68 °F] ± 3 °C [5,5 °F])
- Atmósfera estándar: (101,3 kPa [29,9 inHg] ± 1,0 kPa [0,3 inHg])
- Calidad del aire comprimido: DIN ISO 8573-1 class 4

2. Instrucciones de seguridad

2.1. Exención de responsabilidad

El producto debe considerarse un componente que se va a incorporar a un sistema de vacío.

Piab AB no se hace responsable de la instalación y el uso del producto. Los pasos requeridos deben llevarse a cabo en la supervisión y aprobación por el montador final.

Piab AB no se hace responsable de la seguridad de un sistema de vacío completo con piCLASSIC Neo Inline instalado. El montador final debe supervisar y aprobar los pasos necesarios.

2.2. Seguridad general

El uso correcto del producto dentro de un sistema es responsabilidad del diseñador del sistema o de la persona responsable de las especificaciones técnicas.

El aire comprimido puede provocar explosiones y el vacío puede causar implosiones en recipientes herméticos.

El flujo de escape debe estar contenido y tratado adecuadamente en caso de evacuación de sustancias y/o gases peligrosos.

Asegúrese de que los componentes están firmemente asegurados; compruebe periódicamente que las conexiones funcionan de forma correcta, ya que los ciclos o las vibraciones de alta intensidad pueden hacer que se aflojen.

2.3. Uso seguro

El producto descrito en este manual está diseñado para su implementación en sistemas industriales; por lo tanto, no debe utilizarse bajo condiciones distintas a las especificadas en este manual.



Aviso

El vacío y el aire de escape pueden causar lesiones graves. Mantenga las manos, las piernas, el pelo y los ojos alejados de las entradas y salidas de aire.



Asegúrese de que no entran materiales ni objetos extraños en el puerto de vacío ni en el de escape, ya que existe el riesgo de que se expulsen objetos o se dañe el producto.



Aviso

- Para evitar lesiones personales, daños en el equipo y fallos en la aplicación, asegúrese de que la línea de aire comprimido esté correctamente fijada.
- Usar un producto que presenta daños puede provocar roturas o estallidos y causar lesiones personales o daños materiales.
- Un uso irresponsable de aire comprimido puede causar lesiones. El aire comprimido nunca debe utilizarse para fines distintos a los designados.
- Riesgo de expulsión de objetos, daños en el producto, fallo de la aplicación o lesiones personales si se bloquean simultáneamente los puertos de vacío y de escape mientras se genera vacío.
- Un escape restringido puede reducir el rendimiento del producto o provocar fallos en la aplicación.

2.3.1. Instalación

El aire comprimido puede ser peligroso si lo utiliza personal no cualificado. La instalación, el uso y el mantenimiento del producto deben ser realizados exclusivamente por personal experimentado y especialmente formado.

Antes de montar y desmontar el producto, desconecte el suministro de aire comprimido. Instale y realice el mantenimiento del producto solo después de haber leído y comprendido completamente este manual.

2.3.2. Mantenimiento

El mantenimiento debe realizarse de acuerdo con las instrucciones de este manual. Antes de cualquier trabajo de mantenimiento, desconecte el aire comprimido y descargue la presión residual.

2.4. Uso previsto

- Solo para uso profesional.
- El producto debe utilizarse en entornos que cumplan las especificaciones y certificaciones del producto.
- El producto debe utilizarse para evacuar aire (no líquidos) de un volumen para crear vacío.

2.5. Uso incorrecto

El producto solo está autorizado para funcionar en las condiciones recogidas en este manual y en las hojas técnicas. Todo uso o aplicación diferente al uso previsto se considera un uso indebido no admisible. Esto incluye, entre otros:

- Uso de productos dañados.
- Uso del producto para evacuar líquidos.
- Uso del producto en un espacio completamente cerrado, sin ventilación ni conducción de gases de escape.
- Uso del producto si se presuriza fuera de los valores indicados en las especificaciones.
- Uso del producto como una unidad independiente de seguridad para cumplir con las normas internacionales de elevación.
- Uso del producto para evacuar sustancias y/o gases peligrosos sin contener y manipular el flujo de escape de la manera adecuada.
- Uso del producto para evacuar contenido sólido sin recurrir a filtros.
- Uso del producto si la línea de aire comprimido no está correctamente fijada, ya que las líneas de aire comprimido sueltas pueden producir lesiones graves.
- Uso del producto si el escape está obstruido o tapado.
- Uso del producto si los puertos de vacío y escape están obstruidos simultáneamente cuando la unidad genere vacío.

- Uso del producto en aplicaciones críticas para la vida.

3. Introducción a la piCLASSIC Neo Inline

3.1. Fabricante

Piab AB
P.O. Box 146
SE-182 12 Danderyd
SWEDEN

3.2. Etiqueta de identificación

Cada unidad se identifica mediante una etiqueta con información de identificación. Para cualquier comunicación con Piab AB o los centros de servicio, consulte siempre la información de la etiqueta e indique tanto el código de producto como el número de serie.

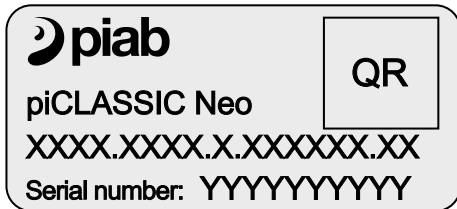

3.3. Descripción del producto



Figura 1. Descripción general de la piCLASSIC en línea.

Posición	Descripción	Nota
1A	Conexión de la entrada de aire comprimido	G1/4", 1/4" NPT, Push-in Ø8 mm [5/16"], Ø10 mm, o Ø12 mm
1B	Puerto alternativo de aire comprimido	
2	Puerto de vacío	G3/4", 3/4" NPT, G1", Montaje empotrado, o Pre-config. para adaptador con sistema giratorio
2*	Puerto sensor de vacío	1/8" NPSF
3	Puerto de escape	G1" hembra
3*	Puerto de escape alternativo	G1" hembra. La conexión está enchufada.
4	Placa de conexión en línea	
5	Carcasa, intermedia	Hasta tres eyectores.
6	Placa de válvulas	Incluye dos válvulas de clapeta y una válvula antirretorno opcional.
7	Placa de conexión	
8	Eyectores	Eyectores COAX® MIDI, tipo Xi, Si, Pi o ciegos.
9	Silenciador	Opcional.
10	Vacuómetro	Opcional.

4. Instalación

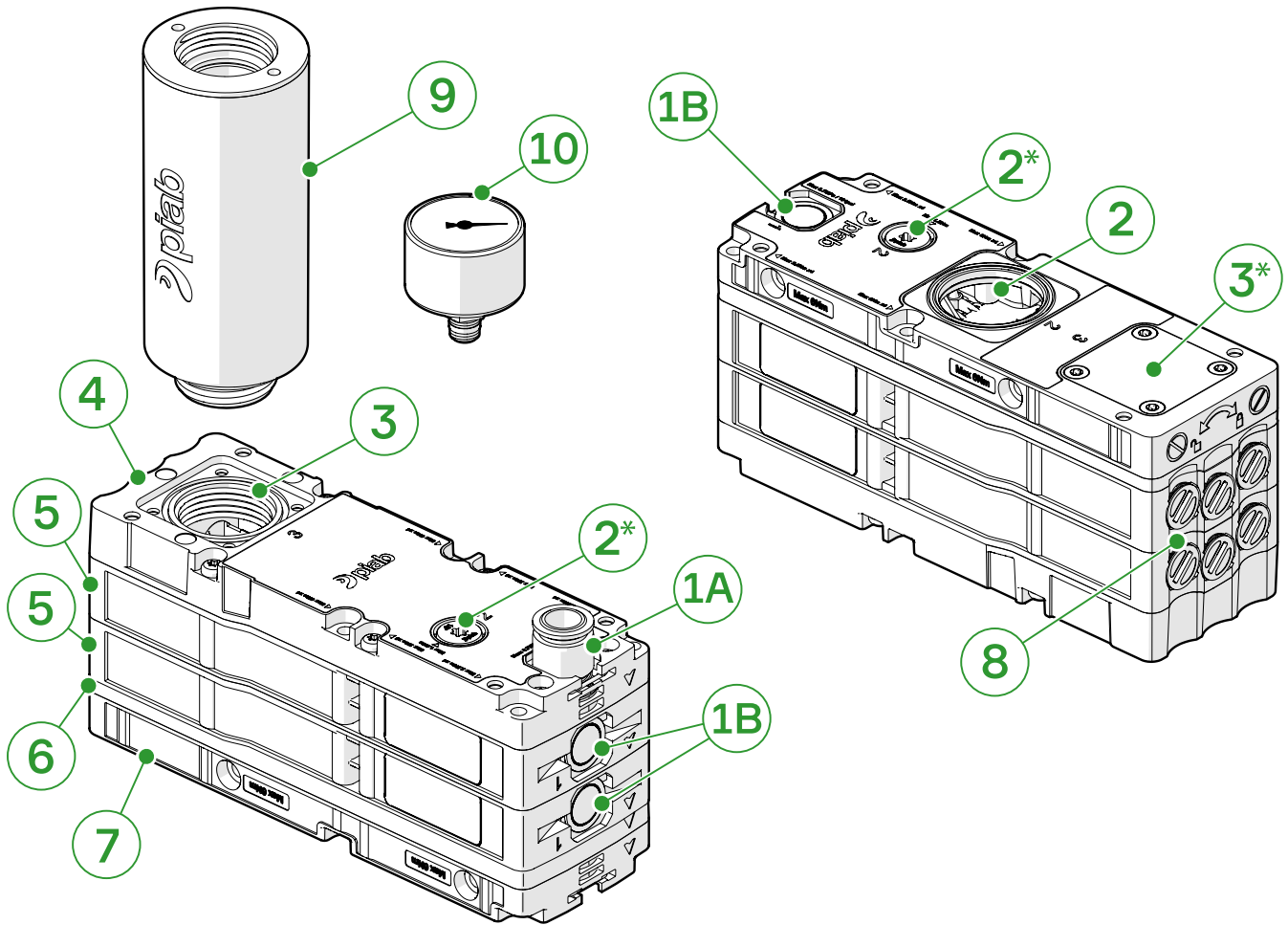

Aviso

- No instale ni utilice su piCLASSIC Neo Inline si ha sufrido daños durante el transporte, la manipulación o el uso. Un producto dañado puede explotar y causar lesiones o daños materiales.
- Antes de utilizar el producto, lea las instrucciones de seguridad para garantizar un funcionamiento seguro del producto.

4.1. Instalación mecánica



Figura 2. Opciones de montaje, piCLASSIC Neo Inline.

Opción de montaje	Descripción	Nota
A	Disposición de orificios de 2 puntos para montaje lateral	Tornillos no incluidos. Tamaño del orificio Ø5,2 mm [0.2 in] y par de apriete máx. 6 Nm [4.4 lb-ft].
B	Disposición de orificios de 4 puntos para montaje vertical	Tornillos no incluidos. Tamaño del orificio Ø5,2 mm [0.2 in] y par de apriete máx. 6 Nm [4.4 lb-ft].
C	Montaje con soportes	Los soportes pueden pedirse como accesorio. Tamaño del orificio Ø4,2 mm [0.17 in] y par de apriete máx. 2,5 Nm [1.8 lb-ft].

La bomba viene configurada para montaje encastrado y puede montarse directamente sobre una superficie plana utilizando una interfaz de vacío, como se ilustra en el ejemplo siguiente.

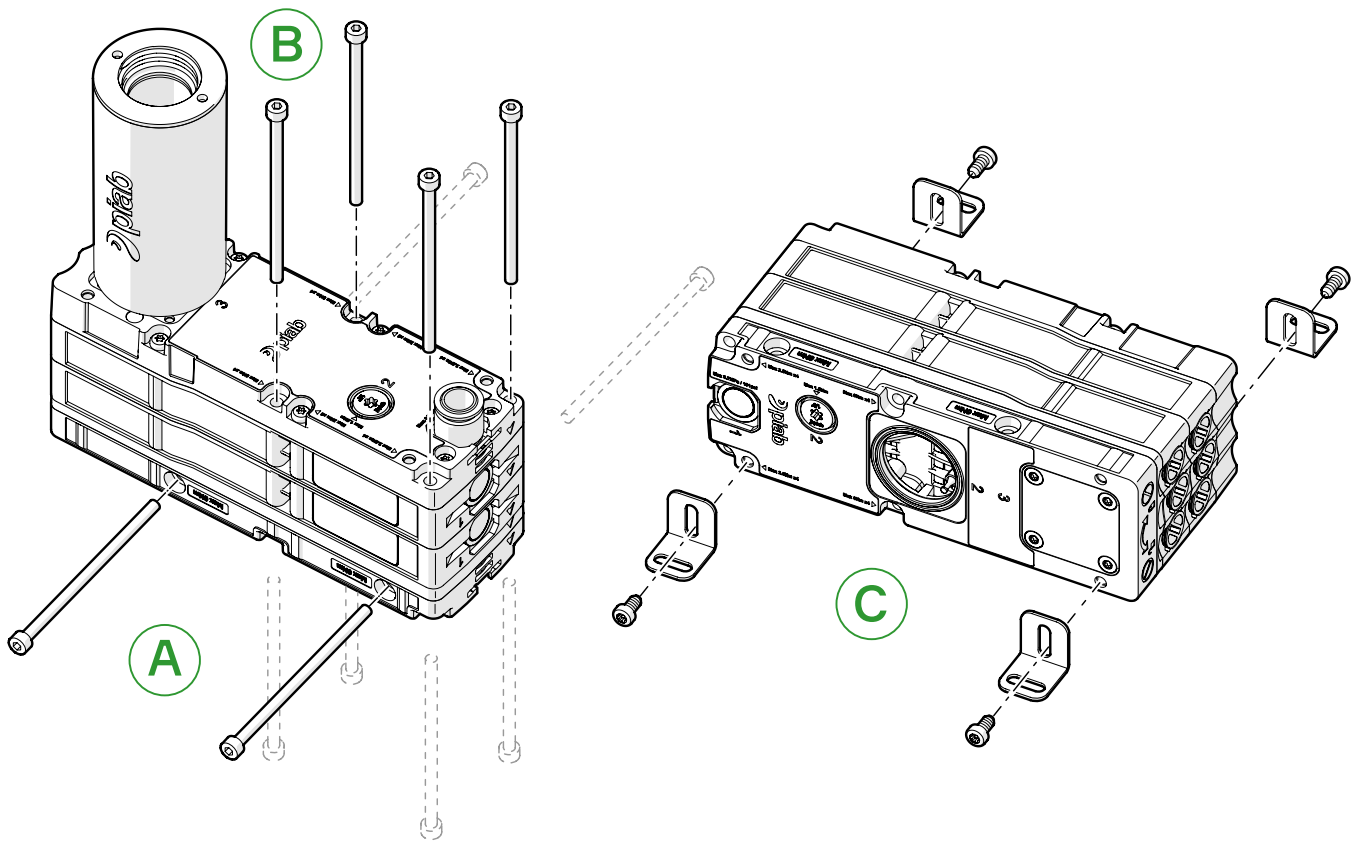

Figura 3. piCLASSIC Neo Inline montado sobre un plano aspirante con espuma.

4.2. Instalación neumática

4.2.1. Información neumática

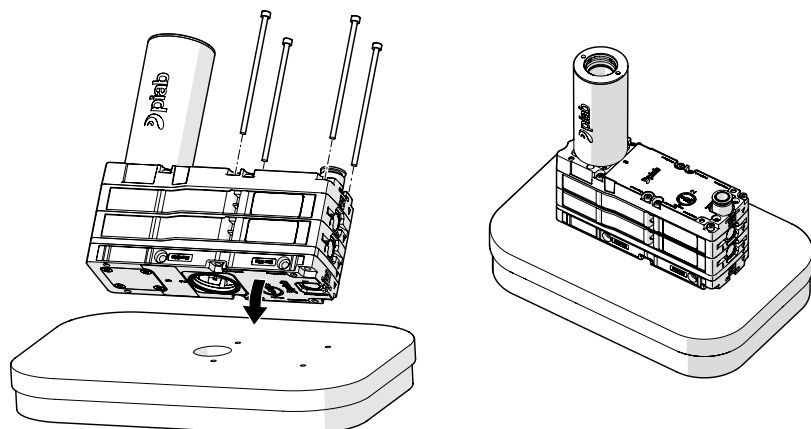

Figura 4. Los diferentes tipos de eyectores COAX®

Designación	Tipo de eyector COAX®	Presión de alimentación, máx. MPa [psi]	Presión de alimentación, óptima MPa [psi]	Nivel de vacío máx. -kPa [-inHg]
A (Rojo)	Xi40-3	0.7 [101.5]	0.45 [65]	95 [28.1]
B (azul)	Si32-3	0.7 [101.5]	0.6 [87]	75 [22.2]
C (negro)	Pi48-3	0.7 [101.5]	0.31 [45]	90 [27]
D (gris)	Ciego	-	-	-

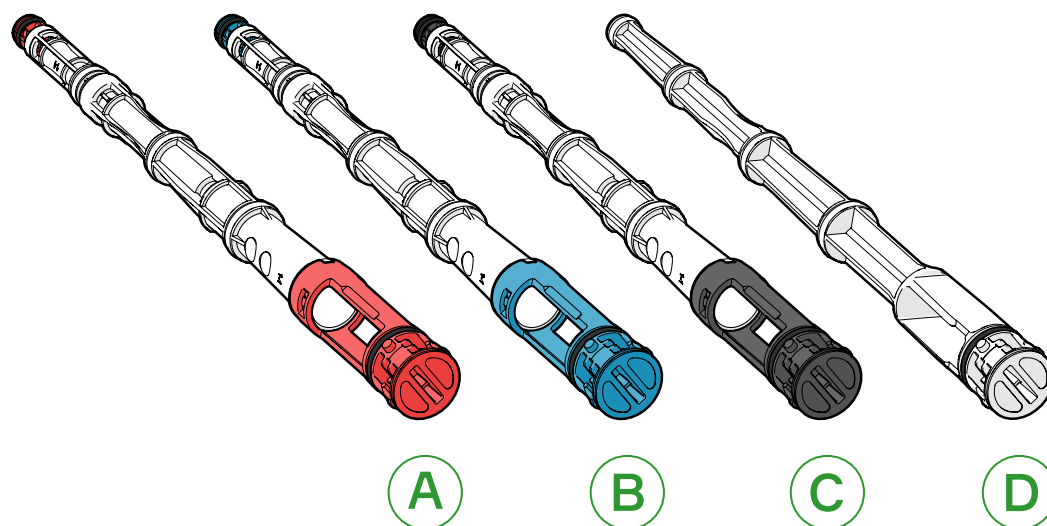

Aviso

- La calidad del aire comprimido debe cumplir los requisitos establecidos en ISO 8573-1:2010 [7:4:4].
- Si se trabaja en entornos con presencia de polvo, suciedad y partículas de gran tamaño que puedan atascar el eyector y causar un bajo rendimiento, se recomienda utilizar el piCLASSIC Neo Inline junto con filtros de vacío externos.

Diámetro mínimo recomendado del tubo (mm) [pulgadas], diámetros interiores. Aplicable a tubos de hasta 2 m de longitud. Es importante que la presión de alimentación correcta llegue a la conexión de entrada de aire comprimido.

Conexión		Número de eyectores COAX® de tipo Si32-3, Xi40-3 y Pi48-3					
		1	2	3	4	5	6
1	Aire comprimido	6 [0.24]	6 [0.24]	8 [0.31]	8 [0.31]	10 [0.39]	10 [0.39]
2	Vacío	12 [0.47]	15 [0.59]	19 [0.75]	22 [0.87]	25 [0.98]	32 [1.26]
3	Escape	15 [0.59]	19 [0.75]	22 [0.87]	25 [0.98]	32 [1.26]	40 [1.57]

4.2.2. Diagrama neumático



Figura 5. Diagrama neumático de piCLASSIC Neo Inline: a) Con válvula antirretorno b) Sin válvula antirretorno

Posición	Descripción
1	Puerto de aire comprimido
2	Puerto de vacío
3	Escape

5. Mantenimiento

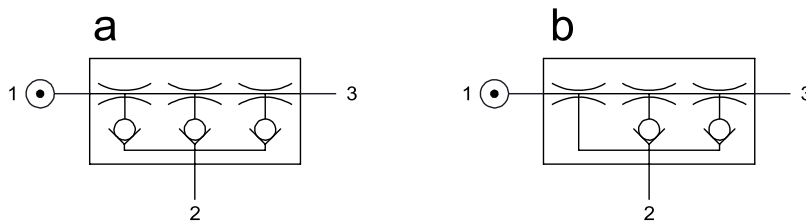

Aviso

- Un uso irresponsable de aire comprimido puede causar lesiones. El aire comprimido nunca debe utilizarse para fines distintos a los designados.
- Antes de realizar cualquier trabajo de mantenimiento, corte el suministro de aire comprimido y descargue la presión residual.

piCLASSIC Neo Inline se ha diseñado para reducir al mínimo la necesidad de mantenimiento. Para garantizar una operación segura y la productividad del producto, se recomienda encarecidamente tomar las siguientes medidas:

- Se debe llevar a cabo de forma regular una inspección general del piCLASSIC Neo Inline, cuya duración dependerá de las características de la aplicación.
- Todo el mantenimiento debe realizarse de acuerdo con este manual, incluidas las instrucciones de seguridad.
- Solo personal autorizado, o Piab AB, deben realizar las reparaciones.
- Utilice solo piezas de repuesto originales.

5.1. Inspección

Se puede retirar un eyector para comprobar si es necesario limpiarlo; consulte el capítulo *Extracción e inserción de un eyector*.

Inspeccione visualmente las cavidades de la bomba de vacío en busca de suciedad o residuos. Compruebe a través de la toma de vacío, si las válvulas de clapeta y la válvula antirretorno (opcional) necesitan limpieza. Si es así, hay que abrir la bomba.



Figura 6. Inspección de la bomba.

5.2. Extracción e inserción de un eyector

Siga estos pasos para realizar el mantenimiento del eyector:

1. Utilice un destornillador para girar el eyector de acuerdo con la dirección de DESBLOQUEO (UNLOCK).
2. Examine a fondo las cavidades del eyector.

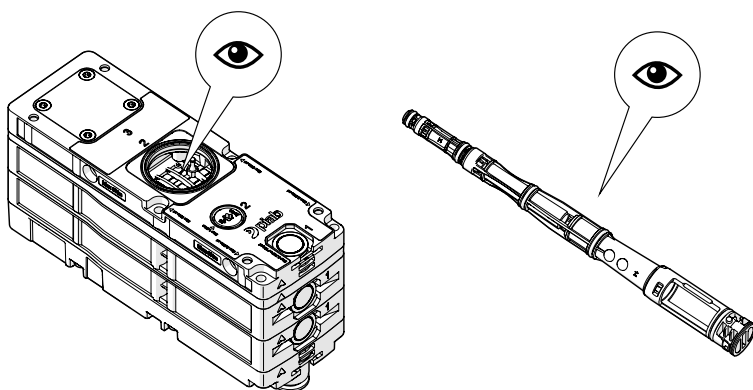

Aviso

No desmonte el eyector.

3. Limpie el eyector con ultrasonidos, aire comprimido o agua y jabón. Véase el capítulo *Limpieza*.
4. Asegúrese de volver a lubricar las juntas tóricas antes de volver a realizar la instalación del eyector. Introduzca el eyector en la carcasa y gírelo con un destornillador en el sentido LOCK.



Figura 7. Extracción de un eyector de la bomba.



Figura 8. Inserción de un eyector en la bomba.

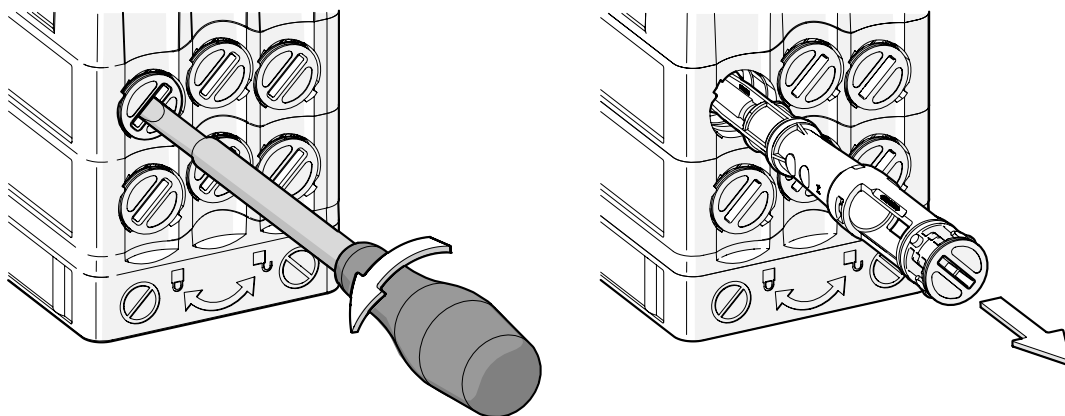

Aviso

Asegúrese de que el eyector esté correctamente bloqueado antes de volver a abrir el suministro de aire comprimido.

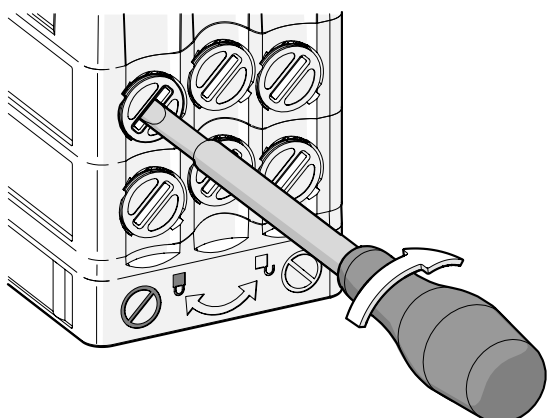
5.3. Limpieza

Desmonte la bomba desatornillando los seis tornillos M4 con la llave Torx TX20 y desmontando todas las carcasas, juntas y placa de válvulas. Retire los eyectores. Para más detalles, consulte la imagen *Limpieza de la bomba* que aparece a continuación.

Cuando limpie el producto, utilice aire comprimido o un cepillo suave para eliminar la suciedad de los componentes de la bomba. Otra forma cómoda de limpiar el producto es utilizar un limpiador ultrasónico, si se dispone de él. Alternativamente, prepare una solución de detergente suave y agua tibia, y utilice una esponja suave para limpiar suavemente los componentes. Seque bien antes de aplicar grasa para juntas tóricas en las juntas tóricas.



Figura 9. Limpieza de la bomba.

Designación	Pieza de mantenimiento
A	Juntas
B	Placa de válvulas con: 1: Válvula antirretorno (opcional) 2 y 3: Válvulas de clapeta
C	Eyectores
D	Placas de conexión / Carcasas

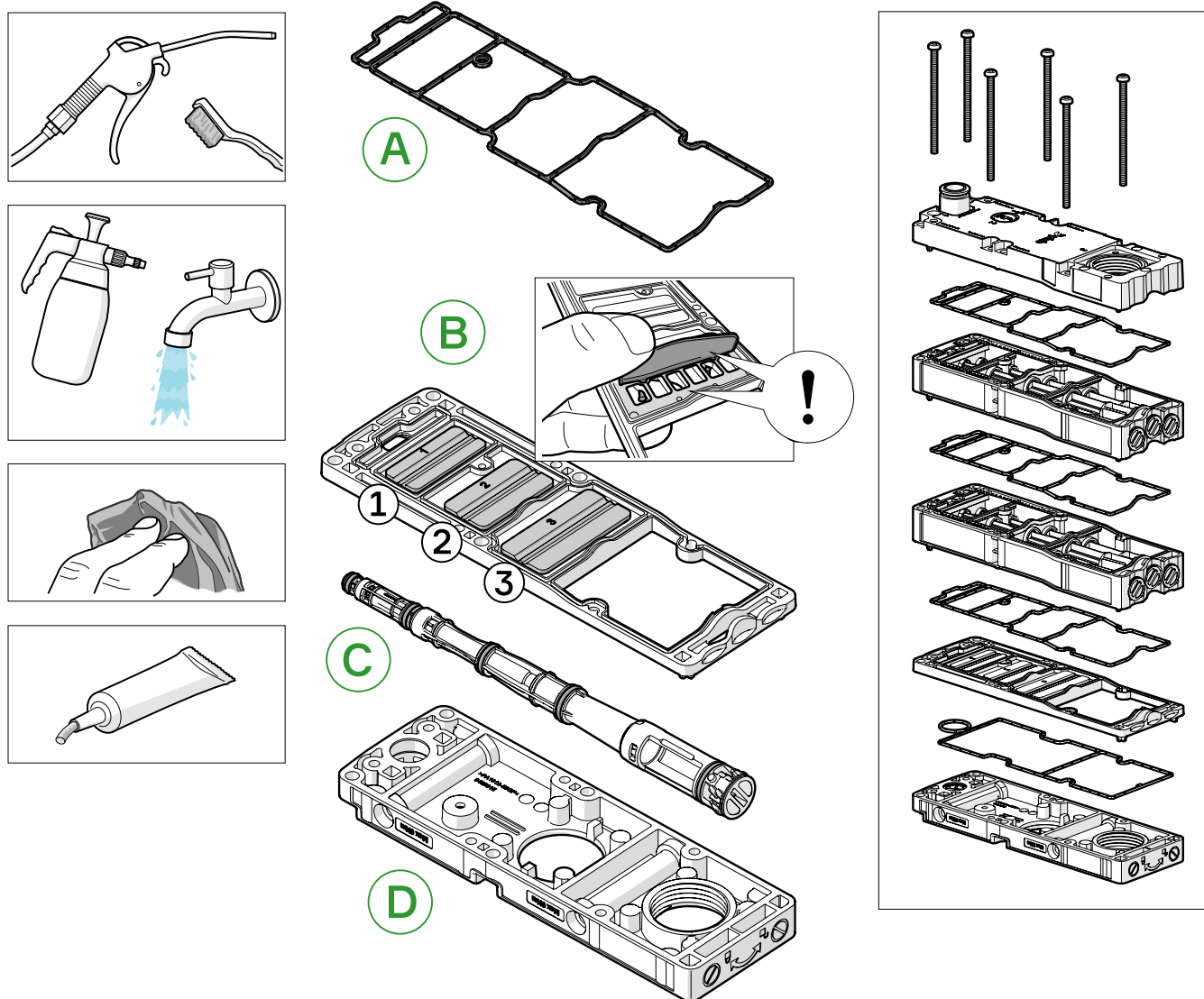

Aviso

Asegúrese de limpiar las superficies de sellado.

Vuelva a montar la bomba juntando los eyectores, la placa de la válvula, las juntas y las carcasas. Fíjelos con los seis tornillos M4, utilizando la llave Torx TX20. Par de apriete recomendado: 1,5 Nm [1,1 lb ft], par de apriete máximo: 2 Nm [1,5 lb ft].

5.4. Piezas de repuesto

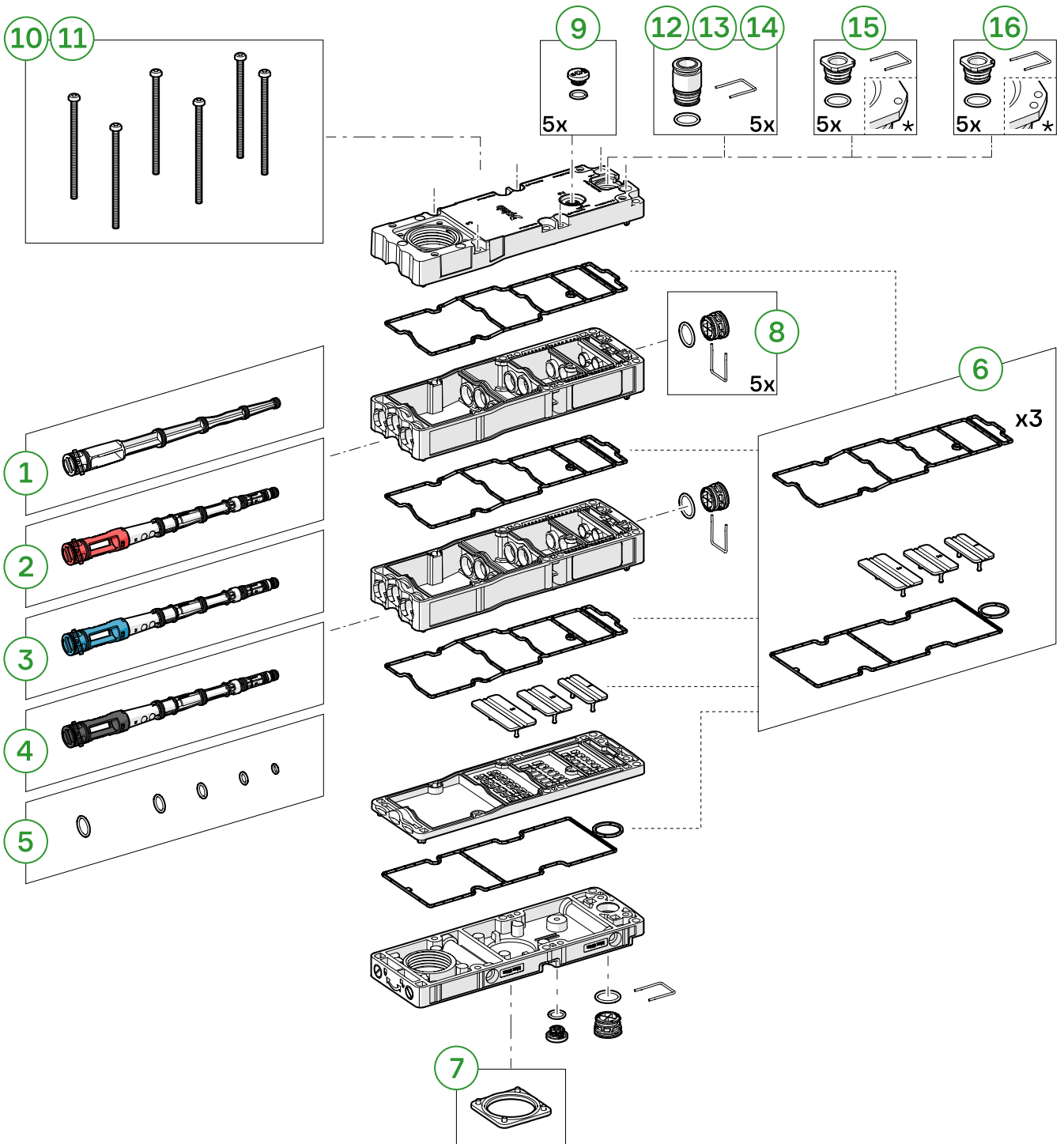

Posición	N.º de artículo	Descripción
1	0249841	Eyector ciego COAX®, NBR
1	0249842	Eyector ciego COAX®, EPDM
1	0249843	Eyector ciego COAX®, FKM
2	0249844	Eyector COAX® MIDI Xi40-3, NBR
2	0249845	Eyector COAX® MIDI Xi40-3, EPDM
2	0249846	Eyector COAX® MIDI Xi40-3, FKM
3	0249847	Eyector COAX® MIDI Si32-3, NBR
3	0249848	Eyector COAX® MIDI Si32-3, EPDM
3	0249849	Eyector COAX® MIDI Si32-3, FKM
4	0249850	Eyector COAX® MIDI Pi48-3, NBR
4	0249851	Eyector COAX® MIDI Pi48-3, EPDM
4	0249852	Eyector COAX® MIDI Pi48-3, FKM
5	0249853	Kit de piezas de repuesto del eyector COAX® MIDI, NBR
5	0249854	Kit de piezas de repuesto del eyector COAX® MIDI, EPDM
5	0249855	Kit de piezas de repuesto del eyector COAX® MIDI, FKM
6	0249856	Kit de piezas de repuesto del piCLASSIC Neo, NBR
6	0249857	Kit de piezas de repuesto del piCLASSIC Neo, EPDM
6	0249858	Kit de piezas de repuesto del piCLASSIC Neo, FKM
7	0249859	Junta de la conexión de vacío, piCLASSIC Neo Inline, NBR
7	0249860	Junta de la conexión de vacío, piCLASSIC Neo Inline, EPDM
7	0249861	Junta de la conexión de vacío, piCLASSIC Neo Inline, FKM
8	0249863	Kit de tapones, EC30, clip, 5 unidades, NBR
8	0249864	Kit de tapones, EC30, clip, 5 unidades, EPDM
8	0249865	Kit de tapones, EC30, clip, 5 unidades, FKM
9	0249866	Kit de tapones, G1/8" Torx T30, 5 unidades, NBR
9	0249867	Kit de tapones, G1/8" Torx T30, 5 unidades, EPDM
9	0249868	Kit de tapones, G1/8" Torx T30, 5 unidades, FKM
10	0249871	Kit de tornillos de la piCLASSIC Neo Inline, 1-3 eyectores, para una bomba
11	0249872	Kit de tornillos de la piCLASSIC Neo Inline, 4-6 eyectores, para una bomba
12	0249873	Kit de piezas de repuesto, EC30 8 mm, clip, 5 unidades, NBR
13	0249874	Kit de piezas de repuesto, EC30 10 mm, clip, 5 unidades, NBR
14	0249875	Kit de piezas de repuesto, EC30 12 mm, clip, 5 unidades, NBR
15	0249876	Kit de piezas de repuesto, EC30 G1/4", clip, 5 unidades, NBR. * Identificación: G: marcado con un punto.
15	0249877	Kit de piezas de repuesto, EC30 G1/4", clip, 5 unidades, EPDM. * Identificación: G: marcado con un punto.
15	0249878	Kit de piezas de repuesto, EC30 G1/4", clip, 5 unidades, FKM. * Identificación: G: marcado con un punto.
16	0249879	Kit de piezas de repuesto, EC30 1/4" NPT, clip, 5 unidades, NBR. * Identificación: NPT: marcado con dos puntos.
16	0249880	Kit de piezas de repuesto, EC30 1/4" NPT, clip, 5 unidades, EPDM. * Identificación: NPT: marcado con dos puntos.
16	0249881	Kit de piezas de repuesto, EC30 1/4" NPT, clip, 5 unidades, FKM. * Identificación: NPT: marcado con dos puntos.

5.5. Resolución de problemas

Observación o error	Causa raíz	Acciones	Comentario
Bajo nivel de vacío.	Presión de alimentación insuficiente.	Compruebe la presión de alimentación en el puerto de aire comprimido de la bomba. Para conocer la presión de alimentación correcta, consulte el capítulo Instalación o la ficha técnica con configurabilidad.	Asegúrese de que los valores de suministro de aire comprimido sean suficientes para evitar caídas de presión en el sistema.
	Presión de alimentación insuficiente debido a fugas de aire comprimido.	Compruebe que las conexiones y juntas tóricas estén limpias y en buen estado.	-
	Toberas del eyector obstruidas.	Compruebe los eyectores y límpielos si fuera necesario.	Asegúrese de que el sistema de aire comprimido esté en buen estado y cumpla con ISO 8573-1:2010 [7:4:4].
	Fuga de vacío en las válvulas de clapeta o las juntas.	Abre la bomba. Compruebe que todas las válvulas de aleta y las juntas estén limpias y en buen estado. Limpiar o sustituir si es necesario.	Asegúrese de utilizar un material adecuado para el sellado de las juntas y válvulas de clapeta para su aplicación en concreto.
Nivel de vacío bajo en el punto de succión.	Toberas del eyector obstruidas.	Compruebe los eyectores y límpielos si fuera necesario.	Asegúrese de que el sistema de aire comprimido esté en buen estado y cumpla con ISO 8573-1:2010 [7:4:4].
	Fuga de vacío en las válvulas de clapeta o las juntas.	Abre la bomba. Compruebe que todas las válvulas de clapeta y las juntas estén limpias y en buen estado. Limpiar o sustituir si es necesario.	Asegúrese de utilizar un material adecuado para el sellado de las juntas y válvulas de clapeta para su aplicación en concreto.
	Caída de presión en el sistema de vacío debido a conexiones o tubos de vacío de dimensiones insuficientes.	Compruebe que las dimensiones de los tubos y las conexiones sean suficientes para minimizar las caídas de presión en el sistema de vacío.	Simule su sistema con la herramienta OVM Pro 3D, disponible en www.piab.com .
Vacío profundo en la bomba a flujo libre.	Caída de presión en el sistema de vacío debido a conexiones o tubos de vacío de dimensiones insuficientes.	Compruebe que las dimensiones de los tubos y las conexiones sean suficientes para minimizar las caídas de presión en el sistema de vacío.	Simule su sistema con la herramienta OVM Pro 3D, disponible en www.piab.com .
	Filtro de vacío contaminado en el sistema de vacío o la ventosa.	Limpie o sustituya el elemento del filtro de vacío.	-

5.6. Accesorios

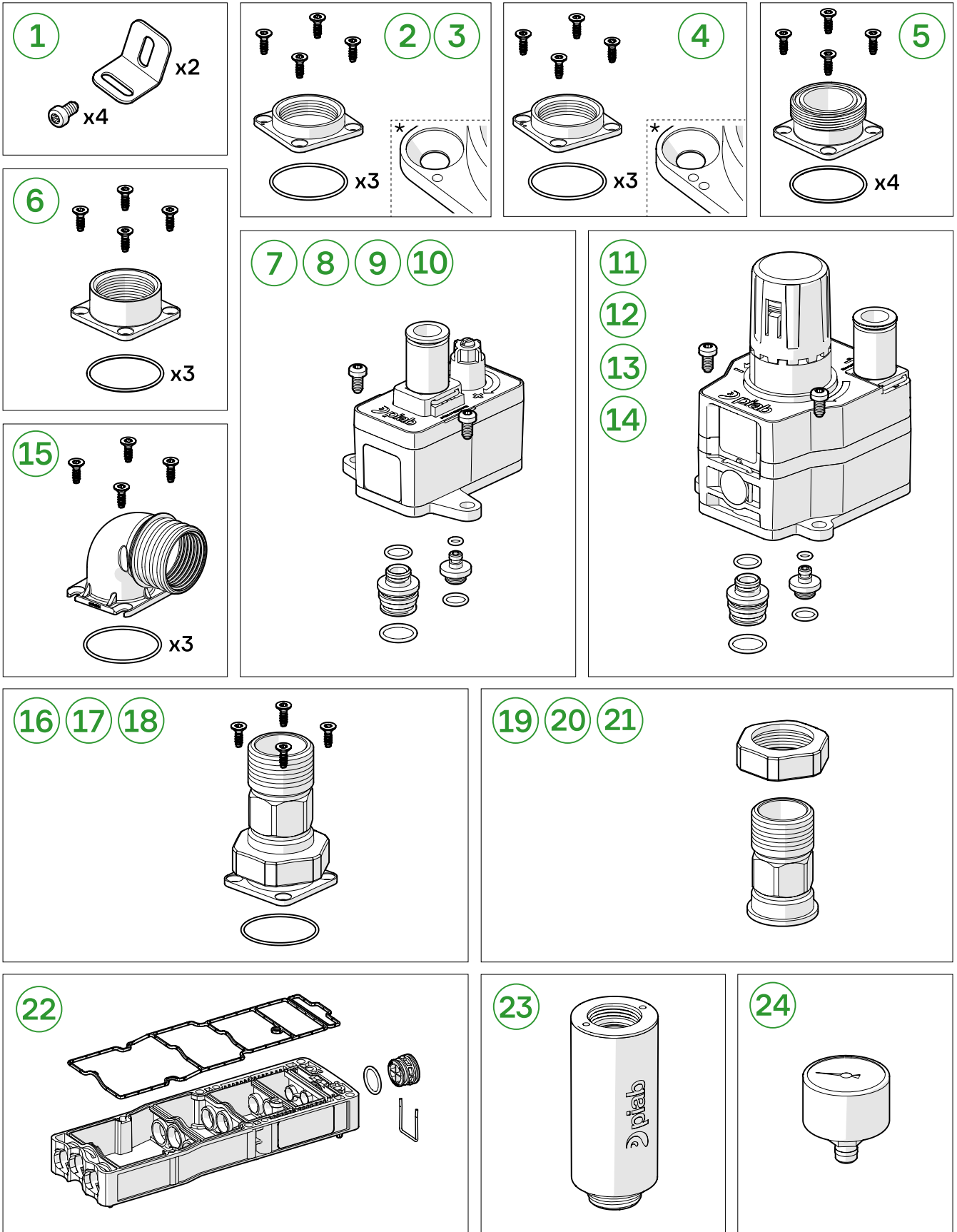

Posición	N.º de artículo	Descripción
1	0124869	Soporte de montaje/tornillo piCLASSIC
2	0249882	Inserto roscado de vacío G3/4" hembra cpl. NBR, EPDM, FKM ³⁾ * Identificación: G: Marcado con un punto.
3	0249883	Inserto roscado de vacío G1" hembra cpl. NBR, EPDM, FKM ³⁾ * Identificación: G: Marcado con un punto.
4	0249884	Inserto roscado de vacío 3/4" NPT hembra cpl. NBR, EPDM, FKM ³⁾ * Identificación: NPT: Marcado con dos puntos.
5	0249885	Adaptador roscado con sistema giratorio cpl. NBR, EPDM, FKM ³⁾
6	0249886	Inserto roscado de escape G1" hembra cpl. NBR, EPDM, FKM ³⁾
7	0247727	Kit de actualización piSAVE® ESS, D=8 ¹⁾
8	0247728	Kit de actualización piSAVE® ESS, D=10 ¹⁾
9	0247729	Kit de actualización piSAVE® ESS, G1/4" ¹⁾
10	0247730	Kit de actualización piSAVE® ESS, 1/4" NPT ¹⁾
11	0248186	Kit de actualización piSAVE® ESL, D=8 ¹⁾
12	0248187	Kit de actualización piSAVE® ESL, D=10 ¹⁾
13	0248188	Kit de actualización piSAVE® ESL, G1/4" ¹⁾
14	0248189	Kit de actualización piSAVE® ESL, 1/4" NPT ¹⁾
15	0249887	Codo 90° G1" hembra/40mm conector manguera ³⁾
16	0250287	Adaptador con sistema giratorio G3/4" cpl. - NBR, EPDM, FKM ³⁾
17	0250288	Adaptador con sistema giratorio 3/4" NPT cpl. - NBR, EPDM, FKM ³⁾
18	0250289	Adaptador con sistema giratorio G1" cpl. - NBR, EPDM, FKM ³⁾
19	0250283	Adaptador con sistema giratorio G3/4" macho ²⁾
20	0250285	Adaptador con sistema giratorio 3/4" NPT macho ²⁾
21	0250286	Adaptador con sistema giratorio G1" macho ²⁾
22	0249888	Carcasa intermedia, incl. tapón EC30 NBR
23	0112499	Silenciador G1"
24	0248920	Vacuómetro 39 mm

¹⁾Par de apriete máximo para los tornillos de montaje: 2.5 Nm [1.8 ft-lbf].

²⁾Para bomba preconfigurada para adaptador con sistema giratorio.

³⁾Par de apriete máximo para los tornillos de montaje: 2 Nm [1.5 ft-lbf].

6. Datos técnicos

6.1. General

Descripción	Unidad	Valor
Peso	g [oz]	519 - 974 [18.3 - 34.4]
Materiales	-	PA, Al, NBR/FKM/EPDM, CuZn, Acero, SS, PC, PE, PU
Rango de temperatura	°C [°F]	NBR, EPDM: -10 - 80 [14 - 176]. FKM: 0 - 80 [32 - 176]

6.2. Funcionamiento

Descripción	Unidad	Valor para los distintos tipos de eyectores		
		Pi48-3	Si32-3	Xi40-3
Presión de alimentación, máx.	MPa [psi]	0.7 [101.5]	0.7 [101.5]	0.7 [101.5]
Presión de alimentación, óptima	MPa [psi]	0.31 [45]	0.6 [87.0]	0.45 [65.3]
Vacío máx. a presión de alimentación óptima	-kPa [-inHg]	90 [26.6]	75 [22.2]	95 [28.1]
Flujo de vacío máx. a presión de alimentación óptima*	NI/s [scfm]	5.9 [12.5]	6.3 [13.3]	5.9 [12.5]
Consumo de aire comprimido a presión de alimentación óptima**	NI/s [scfm]	2.08 [4.41]	1.86 [3.94]	1.91 [4.05]
Nivel de ruido, 1-3 eyectores ***	dBA	51-70	51-73	51-71
Nivel de ruido, 4-6 eyectores ***	dBA	62-73	56-74	59-74

* Valores para un eyector COAX. Multiplicar por el número de eyectores. Pueden aplicarse restricciones para configuraciones mayores; consulte la ficha técnica configurable en www.piab.com.

** Valores para un eyector COAX. Multiplicar por el número de eyectores.

*** Los rangos de nivel de ruido se miden en bombas equipadas con equipo silenciador.

Designación	Descripción
a	Rosca hembra
b	Conector
c	Rosca de plástico (escape)
d	Rosca metálica (escape)
e	Vacuómetro, opcional
f	Silenciador, opcional
g	Carcasa para 1-3 eyectores
h	Carcasa para 4-6 eyectores
i	Rosca hembra o adaptador de filtro
j	Montaje encastrado

Designación	Descripción
A	G3/4": 7 [0.28"]
	3/4 "NPT: 7 [0,28"]
	G1": 7 [0.28"]
	Adaptador de filtro: 14 [0.55"]
B↯C	G3/4" ↯15 [0.59"]
	3/4 "NPT↯15 [0.59"]
	G1" ↯15 [0.59"]
	Adaptador de filtro: N/A
D↯E	G1/4" ↯15 [0.59"]
	1/4 "NPT↯15 [0.59"]
	Ø8 [5/16"]
F	Ø 10
	Ø 12
G	Ø8: 7 [0.28"]
	Ø10: 7 [0.28"]
	Ø12: 15 [0.59"]

8. Garantía

El Vendedor otorga a sus Clientes una garantía de cinco años a partir de la recepción de los Productos para bombas de vacío (excepto las bombas de vacío con electrónica/controles, bombas de vacío electromecánicas, accesorios y controles).

El Vendedor otorga a sus Clientes una garantía de un año a partir de la recepción de los Productos para todos los demás Productos (excepto las bombas de vacío pero incluyendo las bombas de vacío con electrónica/controles, bombas de vacío electromecánicas, accesorios y controles), si el fallo se ha producido dentro de la vida útil especificada en términos de ciclos de servicio, según lo establecido en las especificaciones del Producto (si procede).

La garantía cubre los defectos de fabricación y de materiales de los Productos y también cubre si los Productos no se ajustan a las especificaciones del Producto, excluyendo los defectos menores, si son razonablemente aceptables y no comprometen la eficiencia en su uso.

La garantía no se aplica a ningún Producto (incluido cualquier componente u otras piezas de dichos Productos, como ventosas, elementos de filtro, sellos, tubos, espumas, etc., o el software de cualquier Producto) que se haya utilizado de forma distinta a la del propósito previsto, y: a) ha sido sometido a uso excesivo, uso indebido, negligencia, almacenamiento inadecuado, manipulación inapropiada, uso inapropiado, instalación inapropiada, estrés físico anómalo, condiciones ambientales o de trabajo anómalas, o uso, aplicación, instalación, cuidado, control o mantenimiento contrarios a cualquier manual o instrucción aplicable a los Productos emitidos por el Vendedor o las buenas prácticas comerciales respecto a los mismos; o b) haya sido reconstruido, reparado o alterado por personas o entidades distintas del Vendedor o sus representantes autorizados, o tenga un defecto como resultado del desgaste normal o de un daño intencionado o causado por daños posteriores provocados por otros productos defectuosos.

La garantía del producto establecida en esta Sección es la única garantía otorgada por el Vendedor en relación con los Productos. El Cliente no puede basarse, y no se ha basado, en ninguna otra información, declaración o garantía (expresa o implícita), ya sea basada en la legislación aplicable o de otro modo. En cualquier caso, la indemnización se limita al precio de los productos acordados entre las partes y queda excluida de los daños indirectos.

Durante el periodo de garantía, el Vendedor deberá reemplazar o reparar, a su cargo, los productos defectuosos que el Vendedor determine, a su sola discreción, que están cubiertos por la garantía establecida en este documento.

Queda a discreción del Vendedor si un Producto defectuoso debe ser devuelto al Vendedor para su sustitución o si debe ser reparado por el Vendedor en la ubicación del Cliente. Cualquier producto sustituido pasará a ser propiedad del Vendedor.

El Vendedor no es responsable del coste de instalar piezas o componentes de repuesto de cualquier Producto en ningún producto o similar del Cliente.

Estos Términos y condiciones se aplicarán a cualquier Producto reparado o sustituido por el Vendedor.

9. Reciclaje y eliminación de residuos



Piab tiene en cuenta los aspectos medioambientales durante el proceso de desarrollo de los productos con el fin de garantizar una huella medioambiental mínima.

Piab AB cuenta con certificación ISO-14001:2015.

Piab AB también cumple con:

- REACH (CE 1907/2006)

Las formas de gestionar el reciclado y la eliminación varían de un país a otro, por lo que este proceso debe ajustarse plenamente a cada normativa nacional. Si es posible, desmonte el producto en sus diversos componentes. Los equipos eléctricos y electrónicos deben entregarse a un organismo autorizado para su eliminación, al igual que las piezas metálicas. El resto de las piezas pueden reciclarse o clasificarse como residuos.

Para más información sobre REACH, visite <https://www.piab.com/downloads/document-center-page>

9.1. Desmontaje

Cuando el producto llega al final de su ciclo de vida, se recomienda reciclar los materiales separadamente.

Encontrará el documento de desmontaje completo en Descargas para piCLASSIC Neo Inline en www.piab.com.



EUROPE

France

Lagny sur Marne
+33 (0)16-430 82 67
info-france@piab.com

Etampes (Joulin)
+33 (0)1 69 92 16 16

Germany

Butzbach
+49 (0)6033 7960 0
info-germany@piab.com

Italy

Torino
+39 011 226 36 66
info-italy@piab.com

Due Carrare (Kenos)
+39 049 874 13 84
info-italy@piab.com

Poland

Gdansk
+48 58 785 08 50
info-poland@piab.com

Spain

Barcelona
+34 (0)93-633 38 76
info-es@piab.com

Sweden

Danderyd (HQ)
+46 (0)8-630 25 00
info-sweden@piab.com
+46 544 409 00
se-sales@piab.com

Helsingborg
+46 042-400 45 80
se-sales@piab.com

Karlstad
+46 054 55 80 90
se-sales@piab.com

Mullsjö
+46 392 497 85
sales@avac.se

United Kingdom

Loughborough
+44 (0)15-098 570 10
info-uk@piab.com

AMERICAS

Brazil

Sao Paulo
+55 (0)11-4492 9050
info-brasil@piab.com

Canada

Toronto (ON)
Lifting Automation
+1 (0)905-881 16 33
eh.ca.info@piab.com

Hingham (MA, US)
+1 800 321 7422
info-usa@piab.com

Mexico

Hingham MA (US)
+1 781 337 7309
info-mxca@piab.com

USA

Hingham (MA)
+1 800 321 7422
info-usa@piab.com

Fairborn (OH)
End of arm tooling EOAT
+1 937 352 1424
info-usa@piab.com

Hickory (NC)
+1 828 327 2290
info-usa@piab.com

ASIA

China

Shanghai
+86 40 0897 8668
info-china@piab.com

India

Pune
+91 8939 15 11 69
info-india@piab.com

Japan

Tokyo
+81 3 6662 8118
info-japan@piab.com

Singapore

Singapore
+65 6455 7006
info-singapore@piab.com